



Public Works

LOS ANGELES COUNTY

Los Angeles County Public Works

Guía para “Slow Street Network”

Para las Comunidades no incorporadas del Condado.

09-06-2020

Revised 7-23-2020



Historial de Correcciones

Numero	Description de correcciones	Día de corrección
1	Actualizado por cambios en junio 9 2020 Reporte de proposición de la Junta de supervisores. <ul style="list-style-type: none"> • Se agregaron ejemplos de rótulos. • Se remplazó el detalle de diseños de tráfico con el documento adjunto IA 	23-7-2020

Guía para la designación de “Slow Street Networks” en las comunidades no incorporadas del Condado

Propósito

El propósito de este documento es definir la designación de “Slow Street Networks” en las comunidades no incorporadas del Condado y proporcionar una guía en su implementación. “Slow Streets” son calles designadas para promover la mitigación de tráfico en disminución de velocidad y fomentar actividades físicas, como caminar, salir en bicicleta o correr, y son una herramienta para ayudar a las comunidades a cumplir con la guía de distanciamiento social (físico) del Condado en respuesta a COVID-19. Alertar y asistir a los conductores en la reducción de velocidad puede ayudar a que los residentes se sientan más cómodos al acceder las calles en sus vecindarios para hacer ejercicios, de este modo proteger a los residentes de aceras saturadas y facilitar el distanciamiento físico de forma consistente con las ordenes de Public Health.

Proceso de implementación de “Slow Street”

Las siguientes fases definen el proceso de la designación de “Slow Streets” en las comunidades no incorporadas del Condado.

1. **Presentación de Solicitudes** – Un promotor o el representante debe ingresar una aplicación en línea a Los Angeles County Public Works identificando la calle propuesta a ser designada como “Slow Street Network” visitando el sitio web, VisionZeroLACounty.com. Las personas que no tengan acceso a una computadora pueden llamar al número gratuito (833) VZ4-LACO (894-5226) para asistencia.

“Slow Street Network” el promotor or representative puede ser un residente, una organización basada en la comunidad, y/o cualquier otra organización.

No existe un costo monetario para ser el promotor o representante de “Slow Street Network” tampoco es necesario un permiso ya que Public Works instalará todo el equipo y señalización apropiada que sea necesaria. Sin embargo, el promotor o representante debe estar de acuerdo en ser embajador o comisionado de “Street Networks” propuesta y hacerse responsable de lo siguiente:

- a. Asistir al Condado en comunicar el propósito del programa de “Slow Streets Program” a los vecinos de su comunidad.
- b. Verificar periódicamente cada segmento de la calle designada “Calming Slow Street” todo el equipo y señalización necesaria debe permanecer en

su sitio y asegurarse que todas las normas de salubridad pública se están siguiendo, incluyendo el distanciamiento social (físico).

- c. Informar inmediatamente a Public Works en caso que el equipo o señalamiento haya desaparecido, este quebrado o vandalizado. Comunicarse con Public Works periódicamente a cerca del estado de “Slow Street Network”

2. Revisión de la solicitud – Representantes o empleados de Public Works revisarán y evaluarán la solicitud o aplicación de la calle propuesta a ser designada “Slow Street Network”

Se considerará la designation de “Slow Street Network” cuando se cumplan los siguientes criterios:

- a. La calle propuesta es residencial (otras calles con tráfico de flujo libre serán consideradas caso por caso)
- b. Las calles propuestas son parte del sistema de calles del vecindario que pueden también ser designadas como “Slow Street Network”
 - i. Para dar un uso efectivo, se recomiendan de 10-25 intersecciones o segmentos de calle, aproximadamente 2 millas designadas como “Slow Streets”
 - ii. Propuestas en segmentos menores de 10 intersecciones o segmentos de calle serán evaluadas caso por caso.

Los siguientes son factores a considerar si la designación de “Slow Street Network” es apropiada:

- a. Los parques necesitan tener una categoría otorgada por Parks and Recreation que necesita evaluación asociada con la comunidad y la propuesta de localización de “Slow Street Network”
- b. La distancia o proximidad de los proyectos “Slow Street Network” y “Vision Zero Collision Concentration Corridors”.
- c. La Conexión o enlace con otros bienes o sitios de la comunidad.

3. Implementación de “Slow Street Network”

- a. Comunicación – Comunicación del programa a través de materiales, como el uso temporal de señalización en las calles, sitios web u otros materiales para fomentar la disminución de velocidad al conducir. El uso de señalamiento para cierre total de las calles no se esta considerando por el momento.
- b. Equipo y señalización – Public Works enviará el equipo y señalización necesario a la propiedad designada “Slow Street Networks”. Esto incluye pero no esta limitado a lo siguiente:
 - i. 42” amarillo (si está colocado en el cetro de la calle) o blanco (si está colocado en la línea de estacionamiento) conos de tránsito de 14” con base de 3” o similares, fijadas al pavimento con resina epoxi para prevenir el desplazamiento con el viento o cualquier otro elemento. Tiras reflectivas fijadas en la línea de la señalización.
 - ii. 24” x 36” (máximo) rótulos de cartón pluma con hojas reflexivas y señalización de disminución de velocidad fijada a la orilla del mensaje.
 - iii. Las siguientes son imagines de ejemplos de señalización: “Slow Street Network”



- c. Consideraciones en la localización – Equipo y señalización deben estar instalados en las entradas principales al vecindario o comunidad cuando sea posible. Estos puntos pueden incluir la intersección de una calle residencial con una calle principal o carretera secundaria. Equipo y señalización no es necesario en la intersección de dos calles residenciales.

Equipo y señalización debe instalarse para dar espacio y tiempo al de reacción conductor de reacción sin impedir el tráfico vehicular, incluyendo los vehículos utilizados para emergencias, al mismo tiempo sirviendo para disminuir la velocidad de los vehículos. La instalación del equipo y la señalización debe seguir los lineamientos de instalación detallada de “**Slow Street**” Anexo 1A. Según el ancho de la calle y las condiciones del lugar, equipo y señalización adicional podría ser instalado.

- d. Duración – Una vez establecida “Slow Street Network”, el equipo y señalización debe permanecer 24 horas al día y 7 días a la semana hasta que el oficial de salubridad pública del Condado considere que el distanciamiento social (físico) ya no es necesario o hasta que el Condado con total discreción ordene remover el equipo y señalización.

El Condado reserva los derechos de remover el equipo y señalización en cualquier momento, por cualquier motivo, incluyendo la falta de fondos, la poca efectividad o el vandalismo constante de equipo y señalización.

Esta guía es un documento activo por lo cual cambios periódicos serán realizados cuando sea necesario.

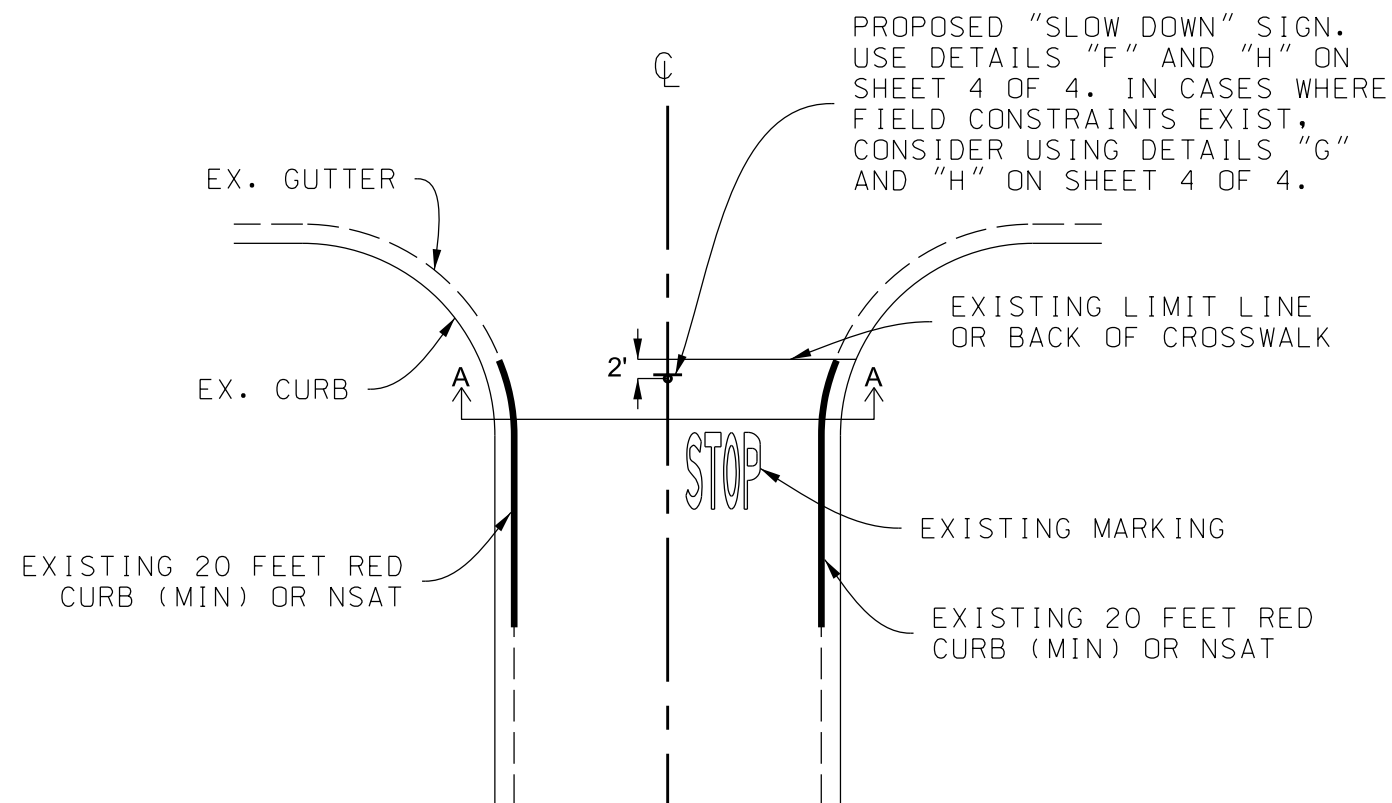

DETAIL "A"
 "SLOW STREET" SIGNAGE LOCATION
 1" = 20'

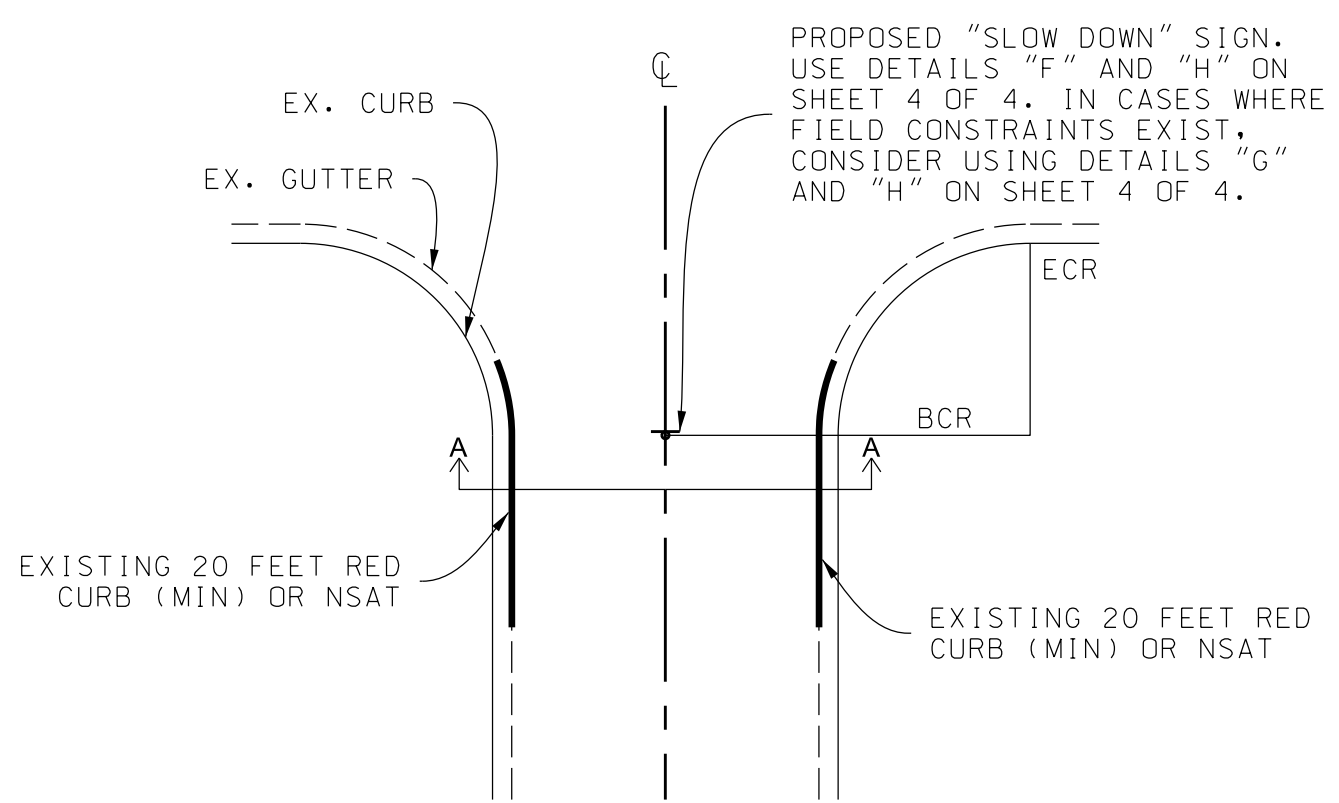

DETAIL "B"
 "SLOW STREET" SIGNAGE LOCATION
 1" = 20'

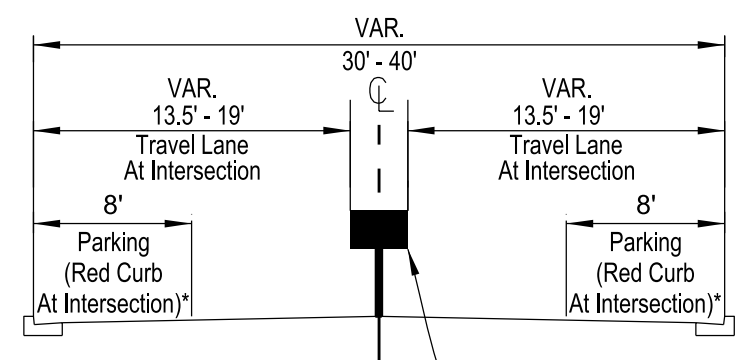

* FOR ROADWAYS WITH A WIDTH OF 36' OR GREATER, RED CURB AT INTERSECTION IS NOT REQUIRED.

PROPOSED "SLOW DOWN" SIGN. USE DETAILS "F" AND "H" ON SHEET 4 OF 4. IN CASES WHERE FIELD CONSTRAINTS EXIST, CONSIDER USING DETAILS "G" AND "H" ON SHEET 4 OF 4.

SECTION A - A
 1" = 10'

NOTE: ENGINEERING JUDGMENT SHOULD BE USED TO DETERMINE WHICH SIGN PLACEMENT DETAIL IS APPROPRIATE DEPENDING ON THE FIELD CONSTRAINTS OF EACH PROPOSED LOCATION.

PREPARED BY MH	LOS ANGELES COUNTY PUBLIC WORKS
DATE 6/25/2020	"SLOW DOWN" SIGNAGE INSTALLATION DETAILS
PROJECT ID. NO.	
CADD FILE NAME:	UNINCORPORATED COMMUNITIES
	SHEET 1 OF 4

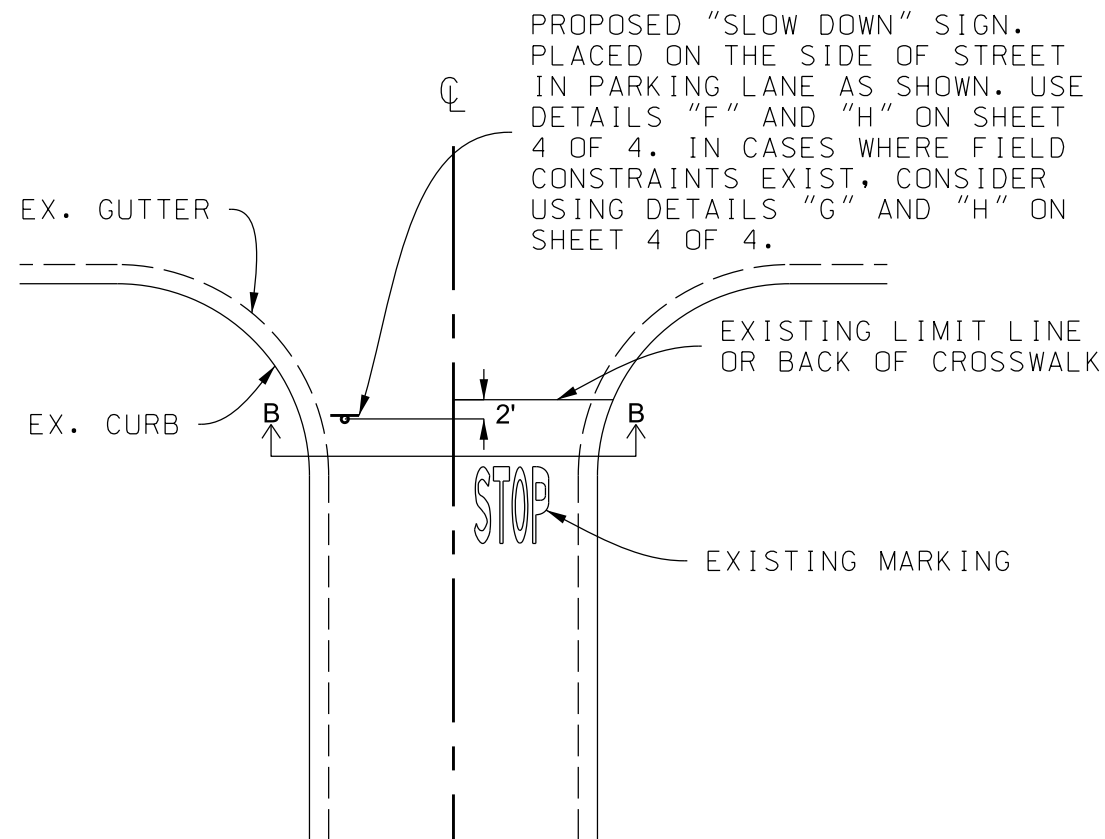

DETAIL "C"
 "SLOW STREET" SIGNAGE LOCATION
 FOR 16'-30' WIDE STREET
 1" = 20'

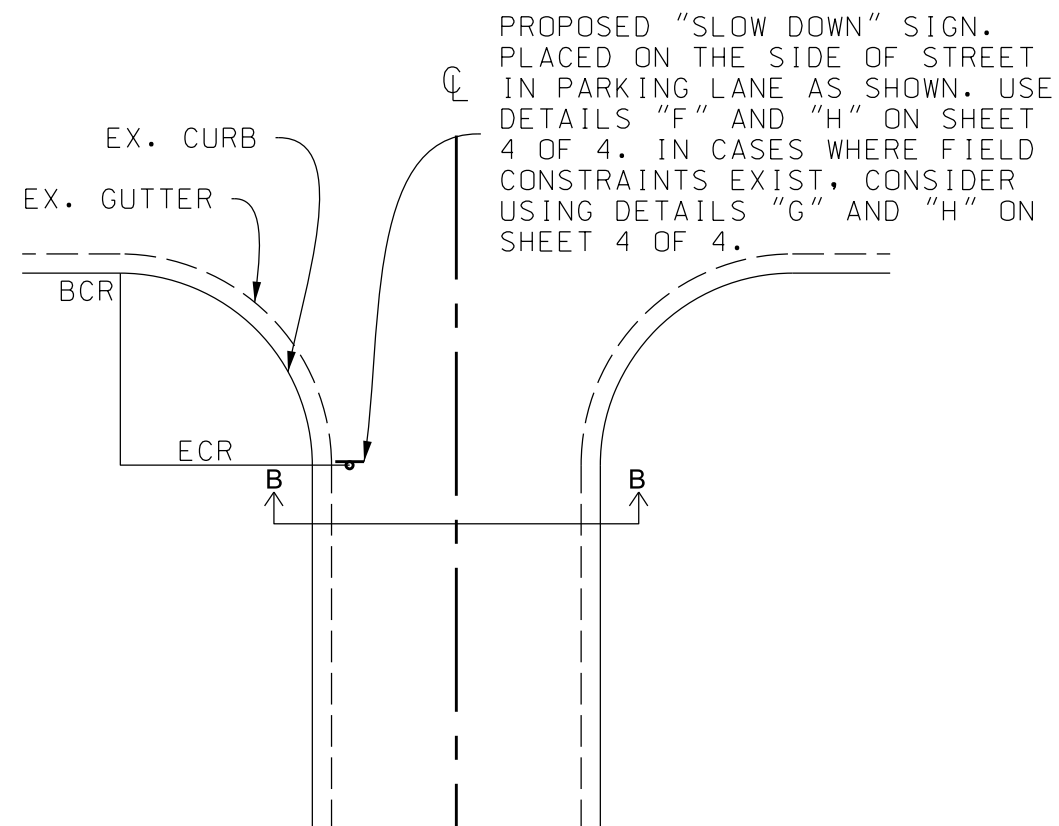

DETAIL "D"
 "SLOW STREET" SIGNAGE LOCATION
 FOR 16'-30' WIDE STREET
 1" = 20'

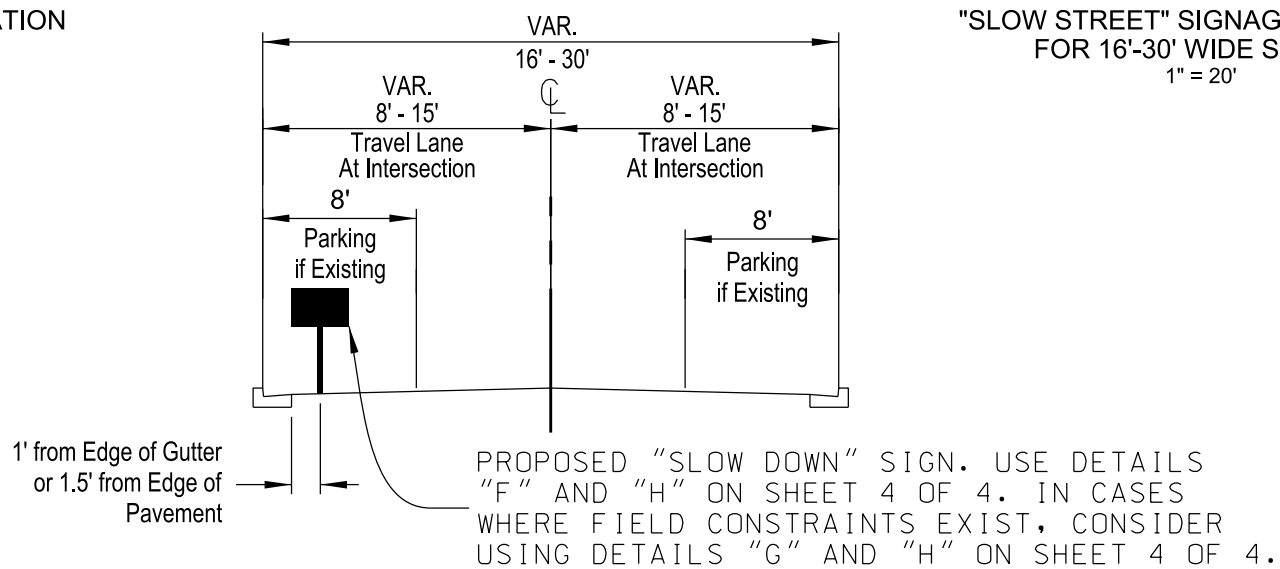

SECTION B - B
 1" = 10'

NOTE: ENGINEERING JUDGMENT SHOULD BE USED TO DETERMINE WHICH SIGN PLACEMENT DETAIL IS APPROPRIATE DEPENDING ON THE FIELD CONSTRAINTS OF EACH PROPOSED LOCATION.

PREPARED BY MH	LOS ANGELES COUNTY PUBLIC WORKS
DATE 6/25/2020	"SLOW DOWN" SIGNAGE INSTALLATION DETAILS
PROJECT I.D. NO.	
CADD FILE NAME:	UNINCORPORATED COMMUNITIES
	SHEET 2 OF 4

PROPOSED "SLOW DOWN" SIGN. PLACED MIN 10' FROM DRIVEWAY. USE DETAILS "F" AND "H" ON SHEET 4 OF 4. IN CASES WHERE FIELD CONSTRAINTS EXIST, CONSIDER USING DETAILS "G" AND "H" ON SHEET 4 OF 4.

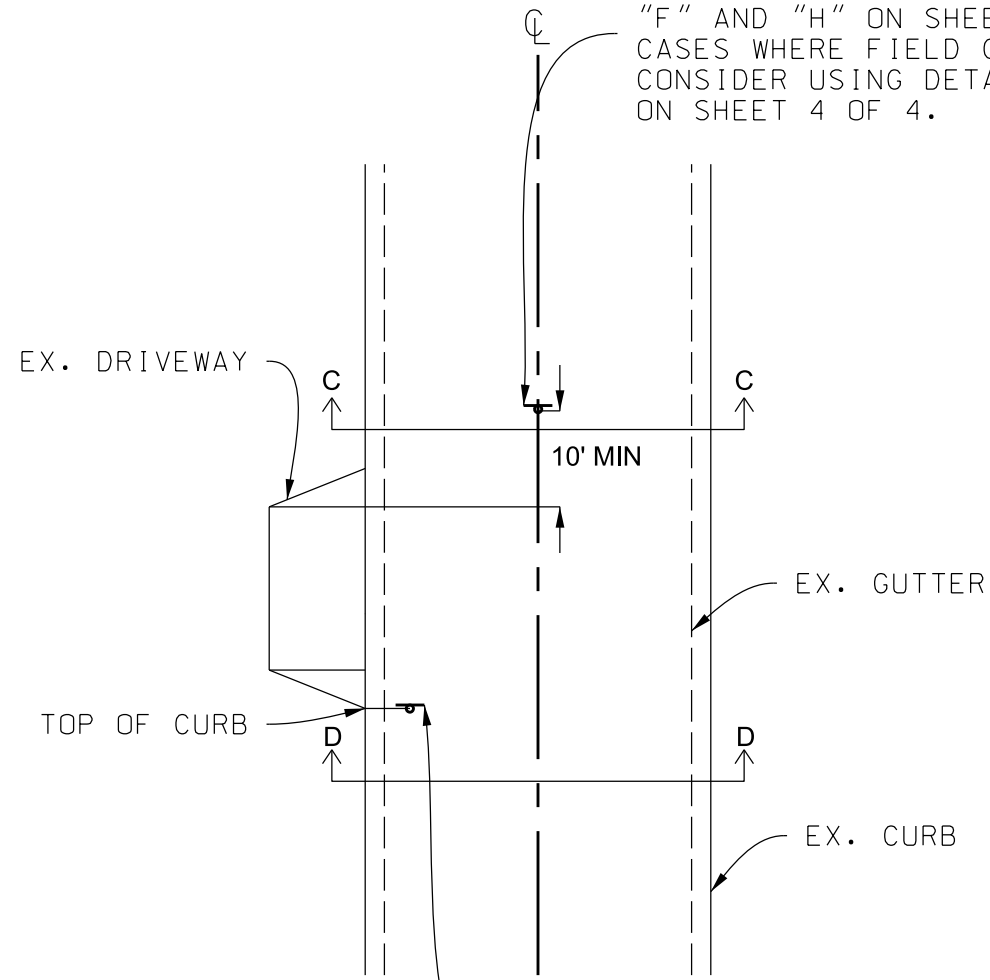

PROPOSED "SLOW DOWN" SIGN. PLACED ON THE SIDE OF STREET IN PARKING LANE AS SHOWN. USE DETAILS "F" AND "H" ON SHEET 4 OF 4. IN CASES WHERE FIELD CONSTRAINTS EXIST, CONSIDER USING DETAILS "G" AND "H" ON SHEET 4 OF 4.

DETAIL "E"
"SLOW STREET" SIGNAGE LOCATION
 1" = 20'

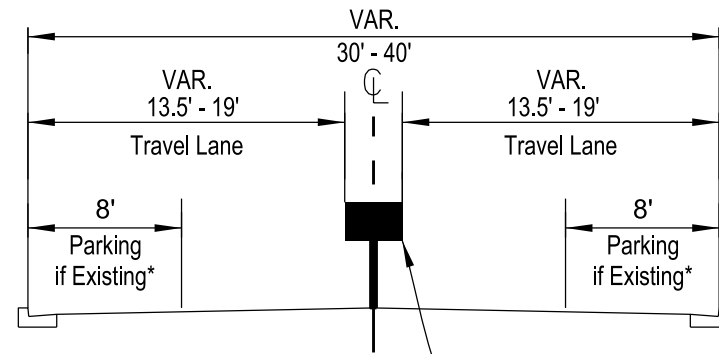

* IF PARKING EXISTS ON BOTH SIDES FOR ROADWAY WIDTHS OF 30'-32', USE SECTION D-D.

PROPOSED "SLOW DOWN" SIGN. USE DETAILS "F" AND "H" ON SHEET 4 OF 4. IN CASES WHERE FIELD CONSTRAINTS EXIST, CONSIDER USING DETAILS "G" AND "H" ON SHEET 4 OF 4.

SECTION C - C
 1" = 10'

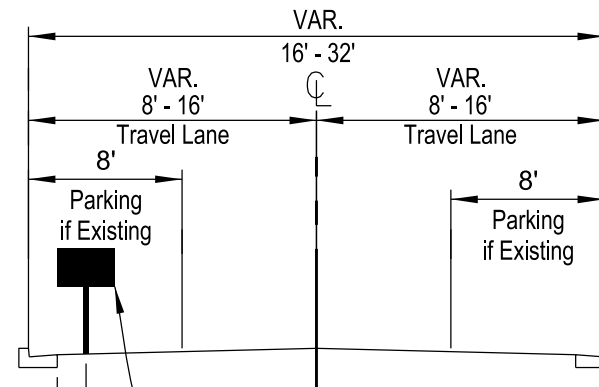

PROPOSED "SLOW DOWN" SIGN. USE DETAILS "F" AND "H" ON SHEET 4 OF 4. IN CASES WHERE FIELD CONSTRAINTS EXIST, CONSIDER USING DETAILS "G" AND "H" ON SHEET 4 OF 4.

SECTION D - D
 1" = 10'

NOTE: ENGINEERING JUDGMENT SHOULD BE USED TO DETERMINE WHICH SIGN PLACEMENT DETAIL IS APPROPRIATE DEPENDING ON THE FIELD CONSTRAINTS OF EACH PROPOSED LOCATION.

PREPARED BY MH	LOS ANGELES COUNTY PUBLIC WORKS
DATE 6/25/2020	"SLOW DOWN" SIGNAGE INSTALLATION DETAILS
PROJECT I.D. NO.	
CADD FILE NAME:	UNINCORPORATED COMMUNITIES
	SHEET 3 OF 4

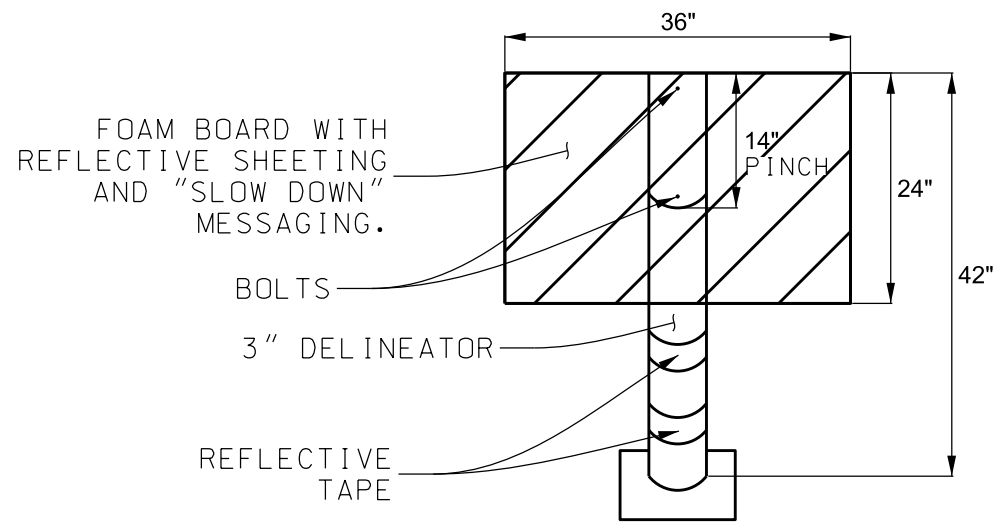

DETAIL "F"
 "SLOW STREET" SIGNAGE (Profile view)
 N.T.S.

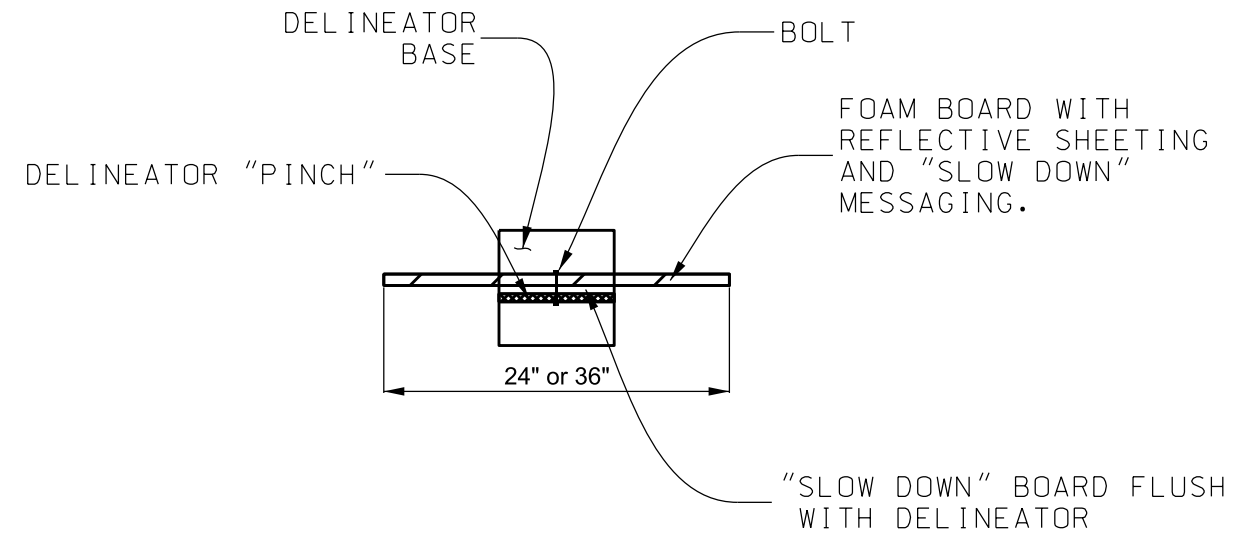

DETAIL "H"
 "SLOW STREET" SIGNAGE (Plan view)
 N.T.S.

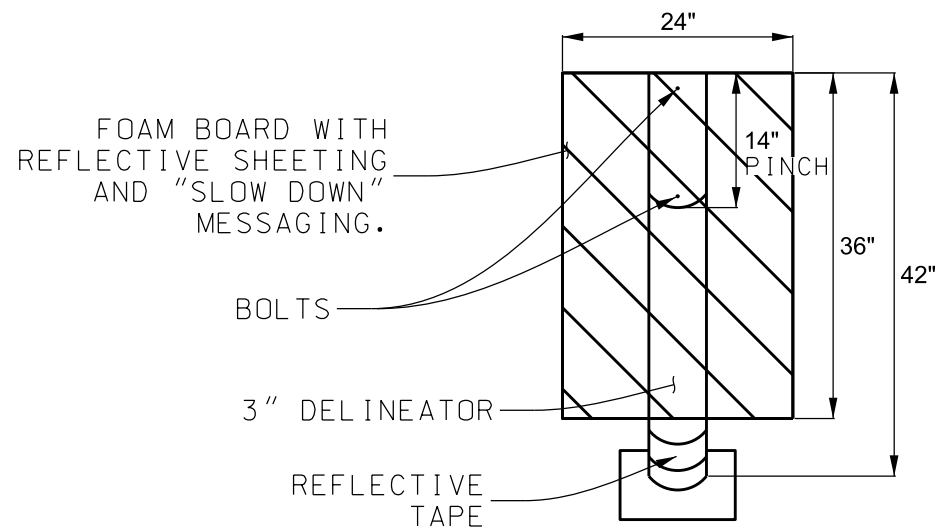

DETAIL "G"
 "SLOW STREET" SIGNAGE (Profile view)
 N.T.S.

NOTE: ENGINEERING JUDGMENT SHOULD BE USED TO DETERMINE WHICH SIGN PLACEMENT DETAIL IS APPROPRIATE DEPENDING ON THE FIELD CONSTRAINTS OF EACH PROPOSED LOCATION.

PREPARED BY MH	LOS ANGELES COUNTY PUBLIC WORKS
DATE 6/25/2020	"SLOW DOWN" SIGNAGE SIGN DETAILS
PROJECT I.D. NO.	
	UNINCORPORATED COMMUNITIES
	CADD FILE NAME: SHEET 4 OF 4